

Digitálny fotoaparát

Návod na používanie



„Príručka pomoci“ (Webová príručka)

Podrobné pokyny týkajúce sa mnohých funkcií fotoaparátu nájdete v „Príručka pomoci“.

http://rd1.sony.net/help/dsc/1550/h_zz/

Cyber-shot

Bližšie oboznámenie sa s fotoaparátom („Príručka pomoci“)



„Príručka pomoci“ je on-line návod. Môžete si prečítať „Príručka pomoci“ v počítači alebo smartfóne. Nájdete v ňom podrobné pokyny týkajúce sa mnohých funkcií fotoaparátu.

Adresa webovej stránky:

http://rd1.sony.net/help/dsc/1550/h_zz/



VÝSTRAHA

Aby ste znížili riziko vzniku požiaru alebo úrazu elektrickým prúdom, nevystavujte zariadenie dažďu ani vlhkosti.

**DÔLEŽITÉ
BEZPEČNOSTNÉ
POKYNY
– USCHOVAJTE TIETO
POKYNY
NEBEZPEČENSTVO
TIETO POKYNY
DÔSLEDNE DODRŽUJTE,
ABY SA ZABRÁNILO
NEBEZPEČENSTVU
POŽIARU ALEBO ÚRAZU
ELEKTRICKÝM PRÚDOM**

POZOR

Batéria

Pri nesprávnom zaobchádzaní s batériou môže vybuchnúť, spôsobí požiar alebo i chemické popáleniny. Dodržiavajte nasledovné opatrenia.

- Batériu nerozoberajte.
- Batériu nedeformujte ani nevystavujte nárazom či silovému pôsobeniu, ako napríklad úderom, pádom alebo pošliapaniu.
- Batériu neskratujte a nedovoľte, aby sa kovové objekty dostali do styku s kontaktmi.
- Nevystavujte batériu vysokým teplotám nad 60 °C, ako napríklad na priamom slnečnom svetle alebo v aute zaparkovanom na slnku.
- Batériu nespáľujte ani neodhadzujte do ohňa.

- Nemanipulujte s poškodenými alebo tečúcimi lítium-iónovými batériami.
- Batériu nabíjajte pomocou pravej nabíjačky batérií od spoločnosti Sony alebo pomocou zariadenia na nabíjanie batérií.
- Batérie uchovávajte mimo dosahu malých detí.
- Batérie uchovávajte suché.
- Na výmenu používajte iba rovnaký alebo ekvivalentný typ batérie odporúčaný spoločnosťou Sony.
- Použité batérie likvidujte promptne podľa pokynov.

Sieťový adaptér

Pri použití sieťového adaptéra použite najbližšiu sieťovú napájajúcu zásuvku. Ak sa počas používania zariadenia vyskytne akákoľvek porucha činnosti, okamžite odpojte sieťový adaptér od sieťovej napájacej zásuvky.

Informácie pre európskych spotrebiteľov

Poznámka pre zákazníkov v krajinách podliehajúcich smerniciam EÚ

Výrobca: Sony Corporation, 1-7-1 Konan Minato-ku, Tokyo, 108-0075 Japonsko
 Zhoda podľa legislatívy EÚ: Sony Deutschland GmbH, Hedelfinger Strasse 61, 70327 Stuttgart, Nemecko



Sony Corporation týmto vyhlasuje, že toto zariadenie spĺňa základné požiadavky a ostatné príslušné ustanovenia Smernice 1999/5/ES. Podrobnosti získate na nasledovnej webovej adrese: <http://www.compliance.sony.de/>

Poznámka

Ak statická elektrina alebo elektromagnetické pole spôsobia prerušenie prenosu údajov (zlyhanie), reštartujte aplikáciu alebo odpojte a znovu pripojte komunikačný kábel (kábel USB atď.).

Tento výrobok sa vyskúšal a zistilo sa, že vyhovuje obmedzeniam stanoveným v smernici o elektromagnetickej kompatibilite pri používaní spojovacích káblov kratších ako 3 metre.

Elektromagnetické pole pri určitých frekvenciách môže na tomto zariadení ovplyvniť kvalitu obrazu a zvuku.

Zneškodňovanie použitých batérií, elektrických a elektronických prístrojov (platí v Európskej únii a ostatných európskych krajinách so zavedeným separovaným zberom)



Tento symbol na výrobku, batérii alebo obale znamená, že výrobok a batéria nemôže byť spracovaná s domovým odpadom.

Na niektorých batériách môže byť tento symbol použitý v kombinácii s chemickými značkami. Chemické značky ortute (Hg) alebo olova (Pb) sú pridané, ak batéria obsahuje viac ako 0,0005% ortute alebo 0,004% olova. Tým, že zaistíte správne zneškodnenie týchto výrobkov a batérií, pomôžete zabrániť potenciálne negatívne vplyvu na životné prostredie a ľudské zdravie, ktorý by v opačnom prípade mohol byť spôsobený pri nesprávnom nakladaní. Recyklácia materiálov pomáha uchovávať prírodné zdroje. V prípade, že výrobok, ktorý si z dôvodu bezpečnosti, výkonu alebo integrity údajov vyžaduje trvalé pripojenie zabudovanej batérie, túto batériu môže vymeniť iba kvalifikovaný personál. Aby ste zaručili, že batéria bude správne spracovaná, odovzdajte tento výrobok na konci jeho životnosti na vhodnom zbernom mieste na recykláciu elektrických a elektronických zariadení.

V prípade všetkých ostatných batérií, postupujte podľa časti, ako vybrať bezpečne batériu z výrobku. Odovzdajte batériu na vhodnom zbernom mieste na recykláciu použitých batérií. Ak chcete získať podrobnejšie informácie o recyklácii tohto výrobku alebo batérie, kontaktuje váš miestny alebo obecný úrad, miestnu službu pre zber domového odpadu alebo predajňu, kde ste výrobok zakúpili.

⚠ UPOZORNENIE

- NEBEZPEČENSTVO ÚRAZU ELEKTRICKÝM PRÚDOM. NEOTVÁRAŤ!
- POUŽÍVAŤ LEN NA SUCHÝCH MIESTACH.
- NEVYSTAVUJTE OHŇU!
- NEVYSTAVUJTE VYSOKÝM TEPLOTÁM (60°).
- NEROZOBERAŤ!
- NESKRATOVAŤ!

Pre zákazníkov, ktorí si zakúpili svoj fotoaparát v Japonsku v obchode pre turistov

Poznámka

Niektoré certifikačné označenia štandardov podporovaných týmto fotoaparátom možno overiť na obrazovke fotoaparátu.

Vyberte položky MENU →

 (Setup) → [Certification Logo].

Ak zobrazenie nie je možné kvôli problému, napríklad kvôli poruche fotoaparátu, obráťte sa na obchodného zástupcu alebo na miestne autorizované servisné stredisko spoločnosti Sony.

Podrobnosti o funkciách Wi-Fi a NFC jedným dotykcom nájdete v priloženom dokumente „Wi-Fi Connection/One-touch (NFC) Guide“ alebo v „Príručka pomoci“.

Nastavenie jazyka

Ak je to potrebné, pred použitím fotoaparátu zmeňte jazyk displeja (str. 40).

Poznámky týkajúce sa používania fotoaparátu

Jazyk na displeji

Jazyk zobrazený na displeji môžete zvoliť v ponuke.

Postup pri snímaní

Tento fotoaparát má 2 režimy sledovania objektov: režim monitora s použitím monitora a režim hľadáčika s použitím hľadáčika.

Funkcie vstavané v tomto fotoaparáte

Tento fotoaparát je kompatibilný s videozáznamami formátu 1080 60p alebo 50p. Na rozdiel od štandardných režimov snímania používaných až doteraz, ktoré vykonávajú záznam metódou prekladaného riadkovania, tento fotoaparát vykonáva záznam pomocou metódy neprekladaného progresívneho riadkovania. Týmto sa zvyšuje rozlíšenie, ktorým sa dosahuje hladší, realistickejší obraz.

Vytvorenie obrazového databázového súboru

Ak do fotoaparátu vložíte pamäťovú kartu, ktorá neobsahuje obrazový databázový súbor a zapnete napájanie, fotoaparát automaticky vytvorí obrazový databázový súbor s využitím časti kapacity pamäťovej karty. Tento proces môže trvať dlhý čas, pričom nie je možné používať fotoaparát, kým sa tento proces nedokončí. Ak sa vyskytne chyba databázového súboru, exportujte všetky obrazové záznamy do počítača pomocou PlayMemories Home™ a potom naformátujte pamäťovú kartu pomocou fotoaparátu.

Poznámky týkajúce sa snímania/prehrávania

- Aby sa stabilizovala činnosť pamäťovej karty, odporúča sa, aby ste ju pri prvom použití v tomto fotoaparáte naformátovali prostredníctvom tohto fotoaparátu. Po naformátovaní pamäťovej karty sa všetky údaje, ktoré sú na nej uložené, vymažú, pričom už nebude možné ich obnoviť. Pred formátovaním skopírujte tieto údaje do počítača alebo iného zariadenia.
- Ak opakovane a dlhodobo snímate a vymazávate zábery, môže dôjsť k fragmentácii daných súborov na pamäťovej karte a snímanie videozáznamu sa môže v priebehu snímania pozastaviť. Ak k tomu dôjde, skopírujte údaje do počítača alebo iného zariadenia a potom vykonajte [Format].
- Pred spustením snímania vykonajte skúšobné snímanie, aby ste sa uistili, že fotoaparát pracuje správne.
- Fotoaparát nie je odolný voči prachu, voči ošplechnutiu a nie je vodotesný.

Odporúčanie zálohovania pamäťovej karty

Ak vypnete fotoaparát, vyberiete akumulátor alebo pamäťovú kartu, alebo odpojíte USB kábel, zatiaľ čo blinká kontrolka prístupu, môže dôjsť k poškodeniu údajov na pamäťovej karte. Aby nedošlo k strate údajov, vždy skopírujte (zálohujte) údaje v inom zariadení.

Žiadna kompenzácia poškodeného obsahu alebo zlyhania záznamu

Spoločnosť Sony nemôže poskytovať žiadne záruky v prípade zlyhania záznamu alebo straty či poškodenia zaznamenaných záberov alebo zvukových dát v dôsledku poruchy fotoaparátu alebo záznamového média, atď. Odporúčame zálohovanie dôležitých údajov.

Objektív ZEISS

Tento fotoaparát je vybavený objektívom ZEISS, ktorý produkuje ostrý obraz vysokej kvality s vynikajúcim kontrastom. Objektív tohto fotoaparátu bol vyrobený v rámci systému zaistenia kvality s osvedčením od spoločnosti ZEISS v súlade s kvalitatívnymi štandardami spoločnosti ZEISS v Nemecku.

Poznámky týkajúce sa monitora, elektronického hľadáča, objektívu a obrazového snímača

- Monitor a elektronický hľadáčik sú vyrobené pomocou mimoriadne presnej technológie, pričom viac ako 99,99 % pixlov je funkčných na efektívne použitie. Môže sa však vyskytovať niekoľko malých čiernych bodov a/alebo svetlých bodov (farebných bielych, červených, modrých alebo zelených), ktoré sa nepretržite zobrazujú na monitore a v elektronickom hľadáčiku. Tieto body sú normálnym výsledkom výrobného procesu a nemajú žiadny vplyv na zábery.
- Nedržte fotoaparát za monitor ani hľadáčik.
- Dávajte pozor, aby pri zatlačení hľadáča nezavadzal prst.

- Ak k jednotke hľadáča prilipnú voda, prach alebo piesok, môže to spôsobiť poruchu.
- Nevystavujte fotoaparát pôsobeniu slnečného svetla ani nesaňte s objektívom namiereným k slnku dlhý čas. Môže sa poškodiť vnútorný mechanizmus.
- Nepoužívajte fotoaparát na miestach, kde sa vysielajú silné rádiové vlny alebo žiarenie. Snímanie a prehliadanie nemusia fungovať správne.
- K telu fotoaparátu a zadnej časti monitora sú pripevnené magnety. Nevkladajte predmety citlivé na magnetické polia, ako sú diskety alebo kreditné karty, medzi monitor a telo fotoaparátu.

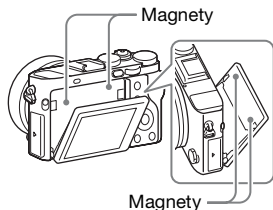

- V chladnom prostredí môžu zábery zanechávať na displeji obrazovú stopu. Nie je to porucha. Po zapnutí fotoaparátu v chladnom prostredí môže displej dočasne stmavnúť. Keď sa fotoaparát zahreje, displej bude fungovať normálne.
- Zaznamenaný obraz môže byť odlišný od obrazu, ktorý ste sledovali pred záznamom.

Poznámky týkajúce sa používania príslušenstva

Odporúča sa, aby ste používali príslušenstvo značky Sony, ktoré je skonštruované tak, aby bolo vhodné pre vlastnosti tohto fotoaparátu. Používanie tohto fotoaparátu s výrobkami od iných výrobcov môže ovplyvniť jeho výkon a následne viesť k nehodám alebo poruche. Spoločnosť Sony nebude niesť žiadnu zodpovednosť za takéto nehody ani poruchy.

Poznámky týkajúce sa sánok pre rôzne rozhrania

- Pri pripájaní alebo odopájaní príslušenstva, ako je externý blesk, k sánkam pre rôzne rozhrania najprv vypnite napájanie. Pri pripájaní príslušenstva úplne pritiahnite skrutky a skontrolujte, či je pevne upevnené k fotoaparátu.
- Nepoužívajte externý blesk s vysokonapäťovým synchronizačným konektorom blesku ani s opačnou polaritou. Mohlo by to viesť k poruche.

Poznámky týkajúce sa snímania pomocou hľadáča

Tento fotoaparát je vybavený organickým elektroluminiscenčným hľadáčikom s vysokým rozlíšením a vysokým kontrastom. Tento hľadáčik dosahuje širokouhlý pozorovací uhol a nepôsobí únavne na oko pri dlhodobom používaní. Tento fotoaparát je skonštruovaný tak, aby poskytoval ľahko sledovateľný hľadáčik vhodným vyvážením rôznych prvkov.

- Obraz môže byť mierne skreslený blízko rohov hľadáča. Nie je to porucha. Keď si chcete pozrieť celú kompozíciu záberu so všetkými detailmi, môžete použiť aj monitor.

- Ak počas snímania pohybujete fotoaparátom pri súčasnom pozeraní do hľadáča alebo pohybujete očami, obraz v hľadáči môže byť skreslený alebo sa farby obrazu môžu meniť. Je to vlastnosť objektívu alebo zobrazovacieho zariadenia a nie je to porucha. Keď snímate záber, odporúčame, aby ste sa pozerali na strednú oblasť hľadáča.
- Pri snímaní pomocou hľadáča sa môžu prejavíť príznaky, ako sú únava očí, malátnosť, kinetóza alebo nevoľnosť. Odporúčame, aby ste si v pravidelných intervaloch urobili prestávku, keď snímate pomocou hľadáča. Požadovaná dĺžka alebo množstvo prestávok sa môžu líšiť v závislosti od jednotlivých osôb, takže sa rozhodnite podľa vlastného uváženia. V prípade, že sa necítite dobre, prestaňte používať hľadáčik dovtedy, kým sa váš stav nezlepší, pričom vyhľadajte lekársku pomoc, ak je to potrebné.

Poznámky týkajúce sa dlhodobého snímania

- V závislosti od teploty fotoaparátu a akumulátora je možné, že sa nebudú dať snímať videozáznamy, alebo sa napájanie automaticky vypne, aby sa chránil fotoaparát. Pred vypnutím napájania sa na displeji zobrazí hlásenie alebo ďalšie videozáznamy už nebude možné snímať. V takomto prípade nechajte napájanie vypnuté a počkajte, kým neklesne teplota fotoaparátu a akumulátora. Ak zapnete napájanie bez toho, aby ste fotoaparát a akumulátor nechali dostatočne vychladnúť, fotoaparát sa môže znovu vypnúť alebo snímanie videozáznamov nebude možné.

- Pri vysokej teplote okolia teplota fotoaparátu rýchlo stúpa.
- Pri zvýšení teploty fotoaparátu sa môže kvalita obrazu zhoršiť. Odporúča sa, aby ste pred ďalším snímaním počkali, kým teplota fotoaparátu neklesne.
- Povrch fotoaparátu sa môže zohriať. Nie je to porucha.

Poznámky týkajúce sa prenosu videozáznamov XAVC S a AVCHD do počítača

Pri prenose videozáznamov XAVC S alebo videozáznamov AVCHD do počítača si stiahnite a použite softvér PlayMemories Home z nasledujúcej webovej stránky:
<http://www.sony.net/pm/>

Poznámky o prehrávaní videozáznamov prostredníctvom iných zariadení

- Videozáznamy nasnímané týmto fotoaparátom sa nemusia prehrávať správne prostredníctvom iných zariadení. Taktiež videozáznamy nasnímané pomocou iných zariadení sa nemusia prehrávať správne prostredníctvom tohto fotoaparátu.
- Disky vytvorené z videozáznamov vo formáte AVCHD nasnímaných týmto fotoaparátom je možné prehrávať len prostredníctvom zariadení kompatibilných s AVCHD. DVD prehrávače alebo rekordéry nedokážu prehrať disky vytvorené z videozáznamov vo formáte AVCHD, keďže sú nekompatibilné s formátom AVCHD. Taktiež DVD prehrávačom alebo rekordérom sa nemusí podariť vysunúť disky HD so záznamom vo formáte AVCHD.

- Videozáznamy nasnímané vo formáte 1080 60p/1080 50p je možné prehrávať len prostredníctvom zariadení s podporou formátu 1080 60p/1080 50p.
- Videozáznamy nasnímané vo formáte XAVC S je možné prehrávať len prostredníctvom zariadení s podporou XAVC S.

Upozornenie na ochranu autorských práv

- Televízne programy, filmy, videokazety a ďalšie materiály môžu byť chránené autorskými právami. Neautorizovaným zaznamenávaním takýchto materiálov sa môžete dopustiť viacerých porušení zákonov o autorských právach.
- Aby nedošlo k nelegálnemu použitiu [Copyright Info], ponechajte [Set Photographer] a [Set Copyright] prázdne, keď požičiavate alebo odovzdávate fotoaparát.
- Spoločnosť Sony nebude niesť žiadnu zodpovednosť za akýkoľvek problém alebo akúkoľvek škodu v dôsledku neoprávneného použitia [Copyright Info].

Obrázky použité v tomto návode

Fotografie používané v tejto príručke ako príklady snímok sú reprodukovanými snímkami, nie skutočnými snímkami zhotovenými pomocou tohto fotoaparátu.

Informácie o technických údajoch, ktoré sú popísané v tomto návode

Údaje o činnosti a technických parametroch sú definované za nasledujúcich podmienok, pokiaľ to nie je v tomto návode uvedené inak: pri bežnej teplote okolia 25 °C a použití akumulátora, ktorý sa plne nabil po zhasnutí kontrolky nabíjania

Spôsob dočasného vypnutia funkcií bezdrôtovej siete (Wi-Fi a NFC, atď.)

Pri nastúpení do lietadla, atď. je možné dočasne vypnúť všetky funkcie bezdrôtovej siete.

Zvoľte tlačidlo MENU →

 (Wireless) → [Airplane Mode] → [On].

Ak nastavíte [Airplane Mode] na [On], na displeji sa zobrazí značka

 (lietadlo).

Poznámky týkajúce sa bezdrôtovej lokálnej siete LAN

Ak dôjde k strate alebo odcudzeniu vášho fotoaparátu, spoločnosť Sony nebude niesť žiadnu zodpovednosť za stratu alebo škodu vyplývajúcu z nelegálneho prístupu alebo použitia zaregistrovaného prístupového bodu v tomto fotoaparáte.

Poznámky týkajúce sa bezpečnosti pri používaní výrobkov s funkciou bezdrôtovej siete LAN

- Vždy používajte zabezpečenú bezdrôtovú sieť LAN, aby nedošlo k neoprávnenému prístupu k údajom zlomyseľnými tretími stranami alebo iným spôsobom napadnutia kvôli nedostatočnej ochrane.
- Pri používaní bezdrôtovej siete LAN je dôležité vykonať nastavenia zabezpečenia.
- Ak sa vyskytne problém týkajúci sa zabezpečenia kvôli tomu, že sa nevykonali žiadne bezpečnostné opatrenia alebo v dôsledku akýchkoľvek neodvratných okolností pri používaní bezdrôtovej siete LAN, spoločnosť Sony nebude niesť žiadnu zodpovednosť za stratu či škodu.

Kontrola dodaného príslušenstva

Číslo v zátvorkách uvádza počet kusov.

- Fotoaparát (1)
- Sieťový adaptér (1)
Tvar sieťového adaptéra sa môže líšiť v závislosti od krajiny/regiónu.
- Nabíjačka (1)
- Napájací kábel (1) (dodávaný v niektorých krajinách/regiónoch)



- Nabíjateľný akumulátor NP-BX1 (1)

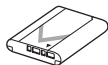

- Mikro USB kábel (1)

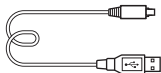

- Remienok na rameno (1)



Spôsob pripovenia remienka na rameno k fotoaparátu nájdete uvedený na strane 14.

- Kryt objektívu (1)



- Kryt pätky (1) (pripevnený k fotoaparátu)
- Očnica (1)



Spôsob pripojenia očnice k fotoaparátu nájdete uvedený na strane 18.

- Handrička na čistenie (1)
- Návod na používanie (1) (táto príručka)
- Wi-Fi Connection/One-touch (NFC) Guide (1)
V tomto návode sú vysvetlené funkcie, ktoré vyžadujú pripojenie Wi-Fi.

Popis jednotlivých částí

Podrobnosti o obsluhu jednotlivých částí nájdeťte na stranách uvedených v zátvorkách.

Predná strana

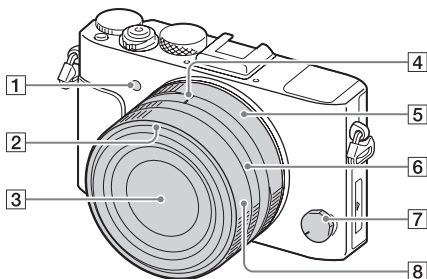

- | | |
|--|--|
| 1 Osvetlenie pri automatickom zaostrovaní/kontrolka samospúšte | 5 Clonový krúžok |
| 2 Značka upevnenia slnečnej clony objektívu | 6 Krúžok prepínania režimu makro |
| 3 Objektív | 7 Otočný prepínač režimov zaostrovania |
| 4 Ukazovateľ clony/značka prepnutia režimu makro | 8 Zaostrovací krúžok |

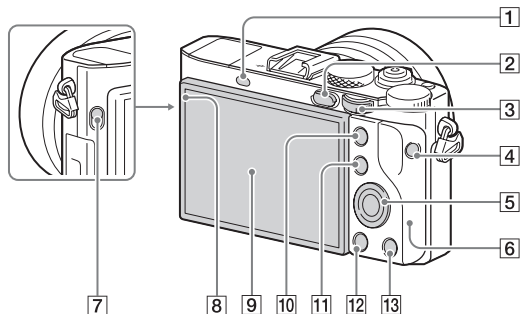

Zadná strana

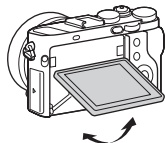

- 1 Snímač priblíženia oka
- 2 Tlačidlo ▶ (Prehrávanie)
- 3 Ovládací volič (24)
- 4 Tlačidlo MOVIE
- 5 Ovládacie koliesko (24)
- 6 Anténa Wi-Fi (vstavaná)
- 7 Spínač FINDER (Vysunutie hľadáča) (17)
- 8 Svetelný snímač
- 9 Monitor (20)

- Monitor môžete nastaviť do ľahko sledovateľného uhla a snímať z akejkoľvek polohy.



- Je možné, že sa požadovaný uhol monitora nebude dať nastaviť, a to v závislosti od používaného statívu. V takomto prípade jedným povolením skrutky statívu nastavte uhol monitora.
- 10 Na snímánie: Tlačidlo AEL
Na zobrazenie: Tlačidlo ⊕ (Zväčšiť)
- 11 Na snímánie: Tlačidlo Fn (25)
Na zobrazenie: Tlačidlo  (Miniatúrne náhľady)
- 12 Tlačidlo MENU (27)
- 13 Na snímánie: Tlačidlo C2 (Používateľské nastavenie 2)
Na zobrazenie: Tlačidlo  (Vymazať)

Horná strana/Pohľad z boku

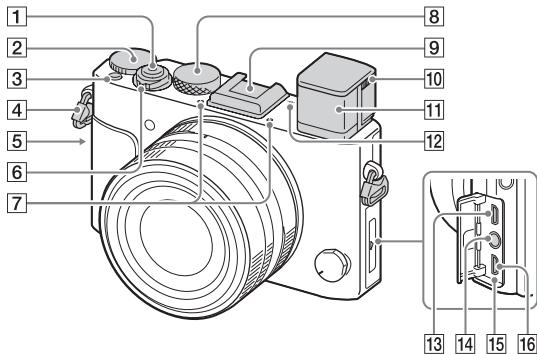

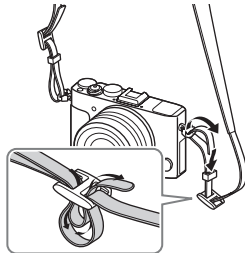

- 1 Spúšť
- 2 Ovládač korekcie expozície
- 3 Tlačidlo C1 (Používateľské nastavenie 1)
- 4 Háčiky pre remienok na rameno
- Oba konce remienka pripievite k fotoaparátu.

5 **N** (Značka N)

- Táto značka označuje dotykový bod na pripojenie fotoaparátu k smartfónu kompatibilnému s funkciou NFC.

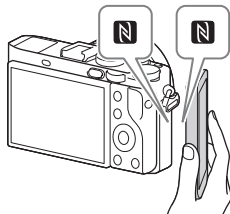
Podrobnosti o umiestnení **N** (Značka N) na vašom smartfóne nájdete v návode na obsluhu daného smartfónu.



- NFC (Near Field Communication) je medzinárodný štandard technológie bezdrôtovej komunikácie s krátkym dosahom.
- 6** Vypínač ON/OFF (Napájanie) (40)
- 7** Vstavaný mikrofón*1
- 8** Otočný prepínač režimov
- 9** Sánky pre rôzne rozhrania*2
- Keď je vysunutý hľadáčik, niektoré časti príslušenstva sa nemusia dať pripevniť. V takomto prípade používajte fotoaparát s hľadáčikom zatlačeným nadol.
 - Niektoré prvky príslušenstva sa nemusia zasunúť úplne a môžu vyčnievať dozadu zo sánok pre rôzne rozhrania. Keď však dané príslušenstvo dosiahne predný koniec sánok, pripojenie je dokončené.
- 10** Posuvný ovládač dioptrickej korekcie (17)
- Posuvný ovládač dioptrickej korekcie nastavte podľa svojho zraku tak, aby bolo zobrazenie v hľadáčiku ostré.
- 11** Hľadáčik (17)
- 12** ⊕ Značka polohy obrazového snímača
- 13** Mikrokonektor HDMI
- 14** Konektor  (Mikrofón)*3
- Po pripojení externého mikrofónu sa daný mikrofón zapne automaticky. Ak je externý mikrofón s napájaním po zasunutí, napájanie mikrofónu sa bude privádzať z fotoaparátu.
- 15** Kontrolka nabíjania (32)
- 16** Multi/Micro USB koncovka*2
- Podporuje zariadenie kompatibilné s micro USB.
- *1 Nezakrývajte túto časť počas snímania videozáznamov. V opačnom prípade môže dôjsť k výskytu šumu alebo zníženiu hlasitosti.
- *2 Podrobnosti o kompatibilnom príslušenstve pre sánky pre rôzne rozhrania a Multi/Micro USB koncovku nájdete uvedené na webovej stránke Sony, alebo ich získate od svojho predajcu výrobkov značky Sony či miestneho autorizovaného servisného strediska spoločnosti Sony. Môžete používať aj príslušenstvo, ktoré je kompatibilné so sánkami na príslušenstvo. Činnosť s príslušenstvom od iných výrobcov nie je zaručená.



- *3 Keď je pripojený externý mikrofón, nebude možné pripojiť káble k mikrokonektoru HDMI a Multi/Micro USB koncovke.

Pohľad zospodu

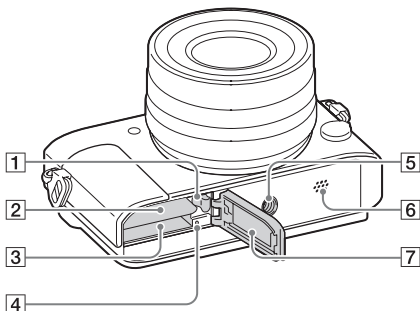

- | | |
|--|---|
| <p>1 Poistný prvok akumulátora</p> <p>2 Slot na vloženie akumulátora (31)</p> <p>3 Slot na pamäťovú kartu (37)</p> <p>4 Kontrolka prístupu</p> | <p>5 Otvor na upevnenie statívu</p> <ul style="list-style-type: none"> • Použite statív so skrutkou kratšou ako 5,5 mm. Inak fotoaparát nebude možné bezpečne upevniť a mohol by sa poškodiť. <p>6 Reproduktor</p> <p>7 Kryt priestoru pre akumulátor/pamäťovú kartu (31, 37)</p> |
|--|---|

Používanie hľadáča

- 1 Posunutím spínača FINDER (vysunutie hľadáča) nadol vysuňte hľadáčik.**

Spínač FINDER (vysunutie hľadáča)

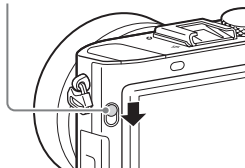

- 2 Nastavte posuvný ovládač dioptrickej korekcie tak, aby bolo zobrazenie v hľadáčku ostré.**

Posuvný ovládač dioptrickej korekcie

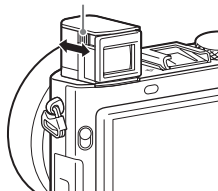

Založenie hľadáča

Potlačte hornú časť hľadáča nadol.

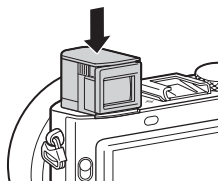

Poznámky

- Dávajte pozor, aby ste nezatlačili hľadáčik nadol, keď je vysunutý.
- Pri zakladaní hľadáča ho zatláčajte pomaly, aby počas toho nedošlo k zachyteniu okulára.
- Fotoaparát neprenášajte za hľadáčik.

Prepínanie medzi hľadáčikom a monitorom

Zobrazenia na hľadáčiку a monitore sa môžu líšiť v závislosti od stavu hľadáča a nastavenia [FINDER/MONITOR].

Nastavenie [FINDER/MONITOR]	Auto	Viewfinder (Manual)	Monitor (Manual)
Keď je hľadáčik zatvorený			
Keď sa pozeráte do hľadáča			
Keď sa nepozeráte do hľadáča			

Používanie externého elektronického hľadáča (predáva sa osobitne)

Tento fotoaparát je kompatibilný s FDA-EV1MK externým elektronickým hľadáčikom (predáva sa osobitne). Keď je k fotoaparátu pripojený externý elektronický hľadáčik, vstavaný hľadáčik sa nedá používať.

Poznámky

- Keď používate externý elektronický hľadáčik, môžete zmeniť nastavenia pre [Viewfinder Bright.], ale nie pre [Finder Color Temp.].

Pripojenie očnice (je súčasťou dodávky)

Očnica tieni oblasť medzi hľadáčikom a okom, aby do nej neprenikalo svetlo. Pripojenie očnice zlepšuje viditeľnosť hľadáča.

1 Posunutím spínača FINDER (vysunutie hľadáča) nadol vsuňte hľadáčik (str. 17).

2 Uistite sa, že koniec skrutky očnice nevyčnieva z rámu.

- Ak skrutka vyčnieva z rámu, povoľte skrutku.

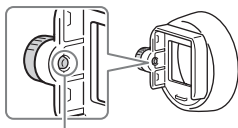

Koniec skrutky

3 Počas držania okulára medzi prstami vložte očnicu do okulára.

- Vložte očnicu tak, aby sa zasunula na miesto.

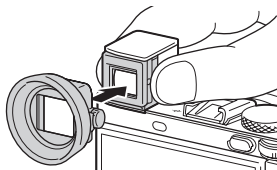

4 Pritiahnutím skrutky zaistíte očnicu na mieste.

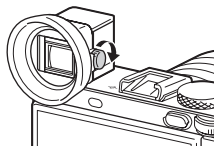

Odpojenie očnice

Povoľte skrutku očnice a odstráňte očnicu.

Poznámky

- Keď je očnica pripojená, hľadáčik sa nedá založiť.
- Nezatlačajte hľadáčik nadol pri pripojenej očnici. Mohlo by dôjsť k poškodeniu fotoaparátu alebo očnice.
- Ak sa ťažko manipuluje s posuvným ovládačom dioptrickej korekcie (str. 17) kvôli pripevnenej očnici, pred použitím posuvného ovládača dioptrickej korekcie odstráňte očnicu.
- Keď je očnica pripojená, niektoré časti príslušenstva sa nedajú pripojiť.

Zoznam ikon na monitore

Pri východiskových nastaveniach je stav monitora nastavený na [Display All Info.].

Keď zmeníte nastavenie [DISP Button] a stlačíte DISP na ovládacom koliesku, stav displeja sa zmení na režim hľadáča. Môžete zobrazit aj histogram stlačením DISP. Zobrazený obsah a jeho poloha znázornené nižšie sú len orientačné a môžu sa líšiť od skutočného zobrazenia.

Režim monitora

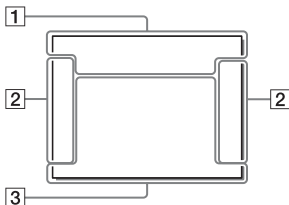

Na prehrávanie

Zobrazenie základných informácií



Režim hľadáča

Auto Mode alebo režim Scene Selection

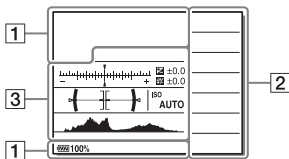

Zobrazenie histogramu

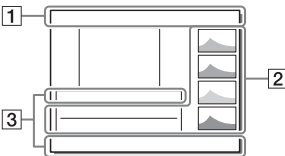

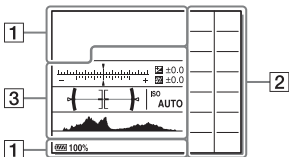

Režim P/A/S/M/Sweep Panorama







1

Zobrazenie	Význam
	Režim snímania
	Číslo registra
	Ikony rozpoznania scén
 NO CARD	Pamäťová karta (37)/ Odosielanie
100	Počet zostávajúcich záberov, ktoré je možné nasnímať
	Zobrazovací pomer statických záberov
 WIDE STD	Veľkosť záberu statických záberov

Zobrazenie	Význam
	Kvalita obrazu statických záberov
	Rýchlosť snímania videozáberov
	Veľkosť obrazu videozáberov
	Zostávajúca kapacita akumulátora (34)
	Výstraha stavu nabitia akumulátora
	Napájanie USB (35)
	Prebieha nabíjanie blesku
	Nastavenie efektu je vypnuté
	Prisvetlenie
	Funkcia NFC je aktivovaná
	Režim Lietadlo
	Snímanie videozáberov bez ozvučenia
	Potlačenie šumu vetra
	SteadyShot vypnutie/zapnutie, Výstraha chvenia fotoaparátu
	Výstraha prehriatia
	Databázový súbor je plný/Chyba databázového súboru

Zobrazenie	Význam
	Indikátor citlivosti rozpoznania úsmevu
	Informácie o autorskom práve
PEAK HI PEAK MID PEAK LO	Zvýraznenie obrysov pri zaostrovaní
PEAK OFF	

3

Zobrazenie	Význam
	Sprievodca Lock-on AF
	Indikátor stupňovania
	Korekcia expozície/ Manuálne meranie expozície
STBY	Pohotovostný režim snímania videozáznamu
REC 0:12	Záznamový čas videozáznamu (m:s)
	Zaostrenie
1/250	Rýchlosť uzávierky
F3.5	Hodnota clony
ISO400 ISO AUTO	Citlivosť ISO
*	Uzamknutie automatickej expozície
	Indikátor rýchlosti uzávierky

Zobrazenie	Význam
	Indikátor clony
	Histogram
	Digitálna vodováha
CH1  CH2 	Úroveň zvuku
D-R OFF DRO HDR HDR 	Optimalizácia dynamického rozsahu/Automatický vysoký dynamický rozsah/Výstraha záberu s automatickým vysokým dynamickým rozsahom
	Chyba Picture Effect
2015-1-1 10:37PM	Dátum záznamu
3/7	Číslo súboru/Počet záberov v režime zobrazenia
	Oblasť bodového merania
	Smart Telecon.
MACRO	Režim makro

Obsluha fotoaparátu

Spôsob používania ovládacieho kolieska

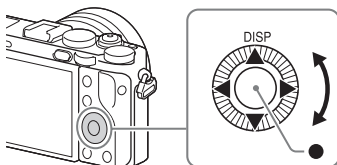

- Ovládacie koliesko môžete otáčať alebo stlačením hornej/dolnej/lavej/pravej časti ovládacieho kolieska môžete posúvať rámček voľby. Stlačením ● v strede ovládacieho kolieska nastavíte zvolenú položku. V tomto návode je úkon stlačenia hornej/dolnej/lavej/pravej strany ovládacieho kolieska vyznačený pomocou ▲/▼/◀/▶.
- Funkcia prepnutia zobrazenia (DISP) je priradená k ▲ na ovládacom koliesku.
- Môžete priradiť požadovanú funkciu tlačidlám ▼/◀/▶/● a polohe otočenia ovládacieho kolieska v režime snímania.
- Keď otočíte ovládacie koliesko alebo stlačíte ◀/▶ na ovládacom koliesku v režime prehrávania, môžete zobraziť predchádzajúci alebo nasledujúci záber.

Spôsob používania ovládacieho voliča

Ovládací volič

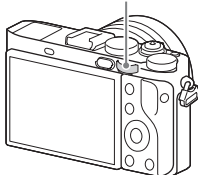

Otočením ovládacieho voliča môžete zmeniť nastavenia, ktoré sa vyžadujú pre jednotlivé režimy snímania, s okamžitým účinkom.

Voľba funkcie pomocou tlačidla Fn (Funkcia)

Môžete zaregistrovať často používané funkcie tlačidlu Fn (funkcia) a vyvolať ich počas snímania. Tlačidlu Fn (Funkcia) je možné zaregistrovať maximálne 12 často používaných funkcií.

1 Stlačením DISP na ovládacom koliesku nastavte režim zobrazenia na iný ako [For viewfinder].

2 Stlačte tlačidlo Fn.

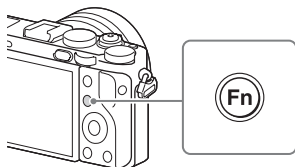

3 Zvoľte požadovanú položku pomocou ▲/▼/◀/▶ na ovládacom koliesku.

4 Zvoľte požadované nastavenie otočením ovládacieho kolieska a potom stlačte ● na ovládacom koliesku.

- Niektoré hodnoty nastavení sa dajú jemne doladiť otočením ovládacieho voliča.

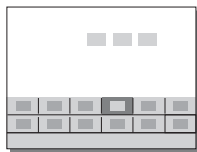

Vykonanie jednotlivých nastavení v určenom prostredí

V kroku 3 zvolte položku nastavenia a stlačením ● na ovládacom koliesku prepnete do určeného prostredia pre položku nastavenia. Nastavte položky podľa Sprievodcu obsluhou.



Sprievodca obsluhou

Funkcie, ktoré je možné zvoliť pomocou tlačidla MENU

Základné nastavenia fotoaparátu môžete vykonať ako celok, alebo vykonať nastavenie jednotlivých funkcií, ako sú snímame, prehrávanie alebo iné úkony.

1 Stlačením tlačidla MENU zobrazte prostredie s ponukou.

2 Zvoľte požadovanú položku nastavenia pomocou ▲/▼/◀/▶ na ovládacom koliesku alebo otočením ovládacieho kolieska a potom stlačte ● v strede ovládacieho kolieska.

- Zvoľte ikonu v hornej časti displeja a stlačením ◀/▶ na ovládacom koliesku sa posuňte na ďalšiu položku MENU.

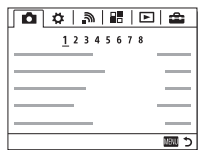

3 Zvoľte hodnotu nastavenia a potom stlačením ● voľbu potvrdzte.

Zobrazenie dlaždicovej ponuky

Umožňuje zvoliť to, či sa vždy zobrazí prvé prostredie ponuky, keď stlačíte tlačidlo MENU.

Tlačidlo MENU →  (Setup) → [Tile Menu] → [On]



Používanie Sprievodcu vo fotoaparáte

Môžete použiť [Custom Key(Shoot.)] na priradenie Sprievodcu vo fotoaparáte požadovanému tlačidlu.

Sprievodca vo fotoaparáte zobrazuje vysvetlivky aktuálne zvolenej funkcie alebo zvoleného nastavenia v ponuke.

Tlačidlo MENU → ⚙️ (Custom Settings) → [Custom Key(Shoot.)] → Zvoľte požadované tlačidlo priradené danej funkcii. → [In-Camera Guide]

Stlačte tlačidlo MENU a pomocou ovládacieho kolieska zvoľte položku MENU, ktorej vysvetlivku si chcete prečítať a potom stlačte tlačidlo, ktorému je priradený [In-Camera Guide] priradený.

Nabitie akumulátora

Pri prvom použití fotoaparátu nezabudnite nabiť akumulátor. Nabitý akumulátor sa postupne vybíja, aj keď sa nepoužíva. Aby ste nezmeškali príležitosť na snímame, pred snímaním znova nabite akumulátor.

Nabíjanie akumulátora pomocou nabíjačky

1 Vložte akumulátor do nabíjačky.

- Posunutím horného krytu nabíjačky otvorte nabíjačku a potom vložte akumulátor tak, aby zacvakol zarovnaním značiek ▼ na akumulátore aj nabíjačke.

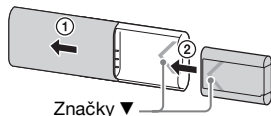

2 Posunutím horného krytu nabíjačky zatvorte kryt.

3 Pripojte nabíjačku k sieťovému adaptéru (je súčasťou dodávky) pomocou mikro USB kábla (je súčasťou dodávky) a sieťový adaptér pripojte k elektrickej zásuvke. Prípadne môžete akumulátor nabíjať z počítača pripojením nabíjačky ku konektoru USB na počítači pripojenom k zdroju napájania.

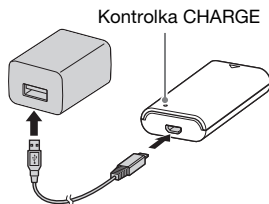

- Po spustení nabíjania sa rozsvieti oranžová kontrolka CHARGE.
- Po dokončení nabíjania kontrolka CHARGE zhasne.
- Ak sa kontrolka nabíjania CHARGE rozsvieti a potom ihneď zhasne, znamená to, že je akumulátor úplne nabitý.
- V niektorých krajinách/regiónoch pri nabíjaní akumulátora pomocou sieťového adaptéra je potrebné pripojiť napájací kábel k sieťovému adaptéru a potom pripojiť sieťový adaptér k elektrickej zásuvke.

Poznámky

- Ak sa kontrolka CHARGE nerozsvieti, skontrolujte, či je akumulátor pevne pripojený k nabíjačke a potom odpojte a znova pripojte mikro USB kábel.
- Nabíjačku pripojte priamo k počítaču, nie prostredníctvom rozbočovača USB, atď.

Nabíjanie akumulátora pomocou fotoaparátu

- 1** Nastavte vypínač ON/OFF (Napájanie) na OFF.

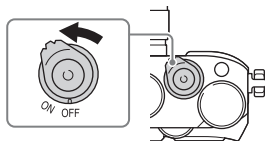

- 2** Posunutím poistného prvku otvorte kryt.

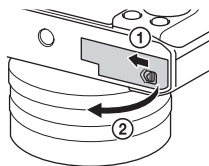

- 3** Úplne vložte akumulátor, pričom pomocou špičky akumulátora potlačte poistný prvok.

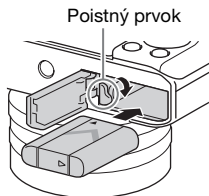

- 4** Uzavrite kryt.

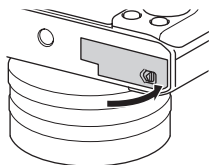

5 Pripojte fotoaparát k sieťovému adaptéru (je súčasťou dodávky) pomocou mikro USB kábla (je súčasťou dodávky) a potom pripojte sieťový adaptér k elektrickej zásuvke.

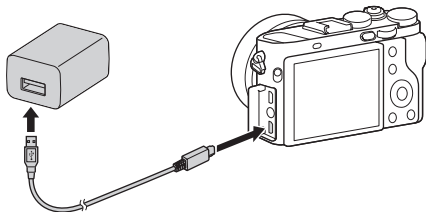

Kontrolka nabíjania sa rozsvieti oranžovou farbou a spustí sa nabíjanie.

- Pri nabíjaní akumulátora vypnite fotoaparát.
- Ak sa kontrolka nabíjania rozsvieti a potom ihneď zhasne, znamená to, že je akumulátor úplne nabitý.
- Keď bliká kontrolka nabíjania a nabíjanie nie je dokončené, vyberte akumulátor a znova ho vložte.
- V niektorých krajinách/regiónoch je potrebné pripojiť napájací kábel k sieťovému adaptéru a potom pripojiť sieťový adaptér k elektrickej zásuvke.

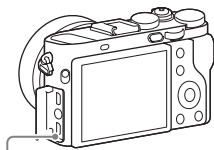

Kontrolka nabíjania

Svieti: Nabíja sa

Vyp: Nabíjanie je dokončené

Bliká:

Vyskytla sa chyba nabíjania alebo sa nabíjanie dočasne prerušilo, pretože sa teplota fotoaparátu nenachádza v rámci správneho rozsahu

Poznámky

- Ak kontrolka nabíjania na fotoaparáte bliká, keď je sieťový adaptér pripojený k elektrickej zásuvke, znamená to, že sa nabíjanie dočasne prerušilo, pretože teplota je mimo odporúčaného rozsahu. Keď sa teplota vráti do požadovaného rozsahu, nabíjanie sa obnoví. Akumulátor odporúčame nabíjať pri teplote okolia od 10 °C do 30 °C.
- Pripojte sieťový adaptér (je súčasťou dodávky) k najbližšej elektrickej zásuvke. Ak sa počas používania sieťového adaptéra vyskytne porucha, ihneď odpojte zástrčku od elektrickej zásuvky, aby sa odpojil zdroj napájania.
- Pri prvom použití fotoaparátu alebo pri použití akumulátora, ktorý sa dlhý čas nepoužíval, môže kontrolka nabíjania/CHARGE rýchlo blikáť, keď sa akumulátor nabíja po prvýkrát. Ak k tomu dôjde, vyberte akumulátor z fotoaparátu a potom ho znova vložte na opätovné nabitie.
- Nenabíjajte akumulátor nepretržite ani opakovane bez toho, aby sa použil, ak už je úplne alebo takmer úplne nabitý. V opačnom prípade môže dôjsť k zhoršeniu výkonu akumulátora.
- Keď je nabíjanie dokončené, odpojte sieťový adaptér od elektrickej zásuvky.
- Používajte len originálne akumulátory, mikro USB kábel (je súčasťou dodávky) a sieťový adaptér (je súčasťou dodávky) značky Sony.

Čas nabíjania (úplné nabitie)

Čas nabíjania je približne 155 min. pomocou sieťového adaptéra (je súčasťou dodávky) s nabíjačkou (je súčasťou dodávky) a približne 150 min. pomocou sieťového adaptéra s fotoaparátom.

Poznámky

- Vyššie uvedený čas nabíjania platí pri nabíjaní úplne vybitého akumulátora pri teplote 25 °C. Nabíjanie môže trvať dlhšie, a to v závislosti od podmienok používania a okolností.

Nabíjanie pomocou pripojenia k počítaču

Akumulátor je možné nabíť pripojením fotoaparátu k počítaču pomocou mikro USB kábla. Pripojte vypnutý fotoaparát k počítaču.

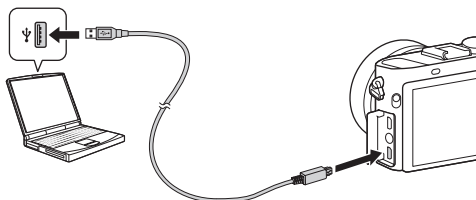

Poznámky

- Ak sa fotoaparát pripojí k prenosnému počítaču, ktorý nie je pripojený k sieťovému napájaniu, úroveň nabitia akumulátora prenosného počítača klesne. Nabíjanie nevykonávajte príliš dlho.
- Počítač nezapínajte/nevypínajte ani nereštartujte a neobnovujte jeho činnosť z kludového režimu, keď je fotoaparát pripojený k počítaču prostredníctvom USB rozhrania. Fotoaparát by mohol spôsobiť poruchu. Pred zapnutím/vypnutím alebo reštartovaním počítača či prechodom počítača z kludového do prevádzkového režimu odpojte fotoaparát od počítača.
- Žiadna záruka sa neposkytuje na nabíjanie pomocou počítača vyrobeného na objednávku alebo upraveného počítača.

Kontrola stavu nabitia akumulátora

Na displeji sa zobrazí indikátor stavu nabitia akumulátora.



Poznámky

- Indikátor stavu nabitia akumulátora sa za určitých okolností nemusí zobrazíť správne.

Privádzanie napájania z elektrickej zásuvky

Fotoaparát môžete používať počas toho, ako sa napájanie privádza z elektrickej zásuvky pomocou sieťového adaptéra (je súčasťou dodávky).

1 Vložte akumulátor do fotoaparátu (str. 31).

2 Pripojte fotoaparát k elektrickej zásuvke pomocou mikro USB kábla (je súčasťou dodávky) a sieťového adaptéra (je súčasťou dodávky).

Poznámky

- Fotoaparát sa neuviedie do činnosti, ak je akumulátor úplne vybitý. Vložte do fotoaparátu dostatočne nabitý akumulátor.
- Ak používate fotoaparát s napájaním privádzaným z elektrickej zásuvky, uistite sa, že sa na monitore zobrazuje ikona () .
- Nevyberajte akumulátor, pokiaľ sa napájanie privádza z elektrickej zásuvky. Ak vyberiete akumulátor, fotoaparát sa vypne.
- Nevyberajte akumulátor, pokiaľ svieti kontrolka prístupu (str. 16). Mohlo by dôjsť k poškodeniu údajov na pamäťovej karte.
- Pokiaľ je zapnuté napájanie, akumulátor sa nebude nabíjať, aj keď bude fotoaparát pripojený k sieťovému adaptéru.
- Za určitých podmienok sa napájanie môže dodatočne privádzať z akumulátora, aj keď sa používa sieťový adaptér.
- Pokiaľ sa napájanie privádza prostredníctvom pripojenia USB, teplota vnútri fotoaparátu sa môže zvýšiť, pričom sa doba nepretržitého snímania môže skrátiť.
- Pri používaní mobilnej nabíjačky ako zdroja napájania sa pred jej použitím uistite, že je úplne nabitá. Taktiež dávajte pozor na stav nabitia mobilnej nabíjačky počas používania.

Vyberanie akumulátora

Vypnite fotoaparát. Posuňte poistný prvok po uistení sa, že kontrolka prístupu (str. 16) nesvieti a potom vyberte akumulátor.

Dávajte pozor, aby vám akumulátor nespadol.

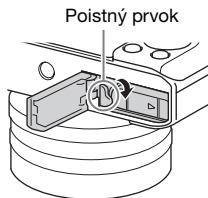

Vloženie pamäťovej karty (predáva sa osobitne)

- 1 Posunutím poistného prvku otvorte kryt.

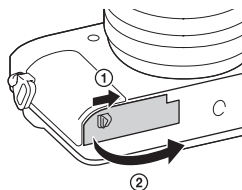

- 2 Vložte pamäťovú kartu.

- Pamäťovú kartu vložte s orientáciou odrezaného rohu podľa obrázka tak, aby zapadla na miesto.

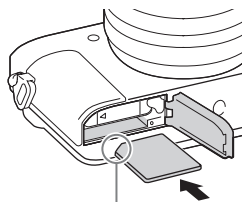

Uistite sa, že zrezaný roh smeruje správne.

- 3 Uzavrite kryt.

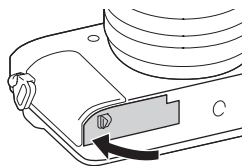

Vyberanie pamäťovej karty

Uistite sa, že kontrolka prístupu (str. 16) nesvieti a potom potlačte pamäťovú kartu.

Formátovanie pamäťovej karty

Pri prvom použití pamäťovej karty s fotoaparátom sa odporúča, aby ste kartu naformátovали (inicializovali) vo fotoaparáte s cieľom dosiahnuť stabilnejšiu činnosť pamäťovej karty.

- Formátovaním sa navždy vymažú všetky dáta na pamäťovej karte a nedajú sa už obnoviť. Cenné dáta si uložte do počítača, atď.
- Ak chcete vykonať formátovanie, zvolte tlačidlo MENU →  (Setup) → [Format].

Pamäťové karty, ktoré je možné používať

S týmto fotoaparátom je možné používať nasledujúce typy pamäťových kariet. Správna činnosť všetkých typov pamäťových kariet sa však zaručiť nedá.

Pamäťová karta	Na statické zábery	Na videozáznamy		
		MP4	AVCHD	XAVC S
Memory Stick PRO Duo	✓	✓ (len Mark2)	✓ (len Mark2)	—
Memory Stick PRO-HG Duo™	✓	✓	✓	—
Memory Stick Micro™ (M2)	✓	✓ (len Mark2)	✓ (len Mark2)	—
Pamäťová karta SD	✓	✓*1	✓*1	—
Pamäťová karta SDHC				
Pamäťová karta SDXC	✓	✓*1	✓*1	✓*2
Pamäťová karta microSD	✓	✓*1	✓*1	—
Pamäťová karta microSDHC				
Pamäťová karta microSDXC	✓	✓*1	✓*1	✓*2

*1 Rýchlostná trieda SD 4: **CLASS 4** alebo vyššia, alebo rýchlostná trieda UHS 1: **U1** alebo vyššia

*2 Pamäťové karty, ktoré spĺňajú všetky nasledujúce podmienky:

- Kapacita 64 GB alebo viac
- Rýchlostná trieda SD 10: **CLASS 10** alebo rýchlostná trieda UHS 1: **U1** alebo vyššia

Poznámky

- Nie pri všetkých pamäťových kartách je zaručená ich správna činnosť. Pri pamäťových kartách vyrobených inými výrobcami ako Sony sa obráťte na výrobcov príslušných výrobkov.
- Pri použití pamäťových kariet Memory Stick Micro alebo microSD s týmto fotoaparátom nezabudnite použiť vhodný adaptér.
- Zábery uložené na pamäťovej karte SDXC sa nedajú preniesť do počítačov ani AV zariadení a nedajú sa v nich ani zobrazíť, pokiaľ dané počítače či AV zariadenia nie sú kompatibilné s exFAT*. Pred pripojením k fotoaparátu sa uistite, že je dané zariadenie kompatibilné s exFAT. Ak pripojíte fotoaparát k nekompatibilnému zariadeniu, môže sa zobrazíť výzva na naformátovanie karty.

Nikdy neformátujte kartu na základe takejto výzvy, keďže by tak došlo k vymazaniu všetkých údajov na karte.

*exFAT je systém súborov, ktorý sa používa pri pamäťových kartách SDXC.

Nastavenie jazyka a hodín

Keď zapnete fotoaparát po prvýkrát alebo po návrate funkcií na pôvodné nastavenia, zobrazí sa prostredie na nastavenie jazyka, dátumu a času.

1 Prepnutím hlavného vypínača ON/OFF (Napájanie) do polohy ON zapnete fotoaparát.

Zobrazí sa prostredie, ktoré umožní nastaviť jazyk na používanie na monitore.

- Ak chcete vypnúť fotoaparát, prepnite hlavný vypínač ON/OFF (Napájanie) do polohy OFF.

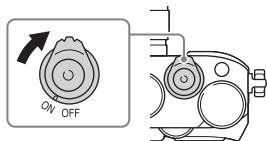

2 Zvoľte požadovaný jazyk a potom stlačte ● na ovládacom koliesku.

Zobrazí sa prostredie na nastavenie dátumu a času.

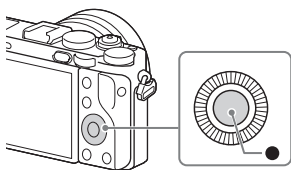

3 Skontrolujte, či je na displeji zvolená možnosť [Enter] a potom stlačte ●.

4 Zvoľte požadovanú zemepisnú polohu a potom stlačte ●.

5 Stlačte ▲/▼ na ovládacom koliesku alebo zvoľte položku nastavenia otočením ovládacieho kolieska a potom stlačte ●.

6 Stlačte ▲/▼/◀/▶ alebo zvolte požadované nastavenie otočením ovládacieho kolieska a potom stlačte ●.

7 Zopakovaním krokov 5 a 6 nastavte ďalšie položky a potom zvolte [Enter] a stlačte ● na ovládacom koliesku.

Zrušenie nastavenia dátumu a času

Stlačte tlačidlo MENU.

Kontrola alebo resetovanie dátumu/času a oblasti

Prostredie nastavenia dátumu a času sa zobrazí automaticky po prvom zapnutí napájania alebo po vybití vnútornej nabíjateľnej záložnej batérie. Na opätovné nastavenie dátumu a času použite príslušnú ponuku.

Tlačidlo MENU →  (Setup)
→ [Date/Time Setup] alebo
[Area Setting]

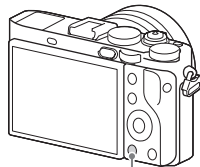

Tlačidlo MENU

Zachovanie nastavenia dátumu a času

Tento fotoaparát má vnútornú nabíjateľnú batériu na zachovanie dátumu a času a ďalších nastavení bez ohľadu na to, či je napájanie zapnuté alebo vypnuté, alebo či je alebo nie je vložený akumulátor.

Vyvíjanie záberov vo formáte RAW (Image Data Converter)

Image Data Converter umožňuje nasledovné:

- Môžete zobrazovať a upravovať zábery nasnímané vo formáte RAW pomocou rôznych korekcií, ako sú tónová krivka alebo ostrosť.
- Môžete upraviť zábery pomocou vyváženia bielej farby, expozície a [Creative Style], atď.
- Môžete uložiť zábery zobrazené a upravené v počítači. Záber môžete uložiť buď vo formáte RAW alebo vo všeobecnom formáte súborov.
- Môžete zobraziť a porovnať zábery vo formáte RAW a zábery vo formáte JPEG nasnímané týmto fotoaparátom.
- Môžete ohodnotiť zábery v 5 stupňoch.
- Môžete použiť farebné nálepky.

Inštalácia softvéru Image Data Converter

Pomocou internetového prehliadača v počítači prejdite na nasledujúcu adresu webovej stránky a potom podľa pokynov na obrazovke stiahnite Image Data Converter.

<http://www.sony.co.jp/ids-se/>

- Vyžaduje sa pripojenie k internetu.
- Podrobnosti o činnosti nájdete na nasledujúcej podpornej stránke Image Data Converter (len v angličtine):
<http://www.sony.co.jp/ids-se/>
- Podrobnosti si môžete pozrieť aj na „Help“ na lište s ponukami Image Data Converter.

Prenos záberov do počítača a ich používanie (PlayMemories Home)

Softvér PlayMemories Home umožňuje prenos statických záberov a videozáberov do počítača a ich používanie. PlayMemories Home sa vyžaduje na prenos videozáberov XAVC S alebo videozáberov AVCHD do počítača.



Prenos záberov z fotoaparátu

Prehliadanie importovaných záberov



Zdieľanie záberov prostredníctvom PlayMemories Online™



V systéme Windows sú dostupné aj nasledujúce funkcie:



Zobrazenie záberov v rámci kalendára



Vytváranie diskov s videozábermi



Odosielanie záberov na sieťové služby

- Môžete stiahnuť Image Data Converter alebo Remote Camera Control, atď. vykonaním nasledujúceho postupu:
Pripojte fotoaparát k počítaču → spustíte PlayMemories Home → kliknite na [Notifications].

Poznámky

- Na použitie PlayMemories Online alebo iných sieťových služieb sa vyžaduje pripojenie k internetu. PlayMemories Online alebo iné sieťové služby nemusia byť v niektorých krajinách alebo regiónoch dostupné.
- Softvér Mac nájdete na nasledujúcej adrese webovej stránky:
<http://www.sony.co.jp/imsoft/Mac/>

- Ak už je softvér PMB (Picture Motion Browser), dodávaný s modelmi uvedenými na trh pred rokom 2011, nainštalovaný v počítači, počas inštalácie ho PlayMemories Home prepíše. Používajte PlayMemories Home, čo je softvér, ktorý nasleduje po softvéri PMB.
- Videozáznamy nasnímané pomocou nastavenia [60p 28M(PS)]/[50p 28M(PS)], [60i 24M(FX)]/[50i 24M(FX)] alebo [24p 24M(FX)]/[25p 24M(FX)] v [Record Setting] sa skonvertujú pomocou PlayMemories Home na vytvorenie disku so záznamom vo formáte AVCHD. Táto konverzia môže trvať dlhý čas. Rovnako nie je možné vytvoriť disk s pôvodnou kvalitou obrazu. Ak chcete zachovať pôvodnú kvalitu obrazu, uložte svoje videozáznamy na disk Blu-ray.

Inštalácia softvéru PlayMemories Home

Pomocou internetového prehliadača v počítači prejdite na nasledujúcu adresu webovej stránky a potom podľa pokynov na obrazovke stiahnite PlayMemories Home.

<http://www.sony.net/pm/>

- Vyžaduje sa pripojenie k internetu.
- Podrobnosti o činnosti nájdete na nasledujúcej podpornej stránke PlayMemories Home (len v angličtine):
<http://www.sony.co.jp/pmh-se/>

Ak chcete pridať funkcie do PlayMemories Home

Keď pripojíte fotoaparát k počítaču, do PlayMemories Home je možné pridať nové funkcie. Odporúča sa, aby ste pripojili fotoaparát k počítaču, aj keď už je PlayMemories Home nainštalovaný v počítači.

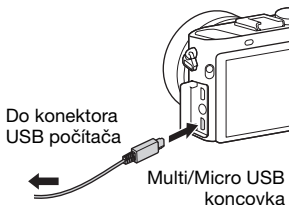

Ovládanie fotoaparátu pomocou počítača (Remote Camera Control)

Pripojte fotoaparát k počítaču. Remote Camera Control umožňuje:

- Nastaviť fotoaparát alebo nasnímať záber z počítača.
- Nasnímať záber priamo do počítača.
- Vykonávať intervalové snímánie.

Pred použitím vykonajte nasledujúce nastavenia: Tlačidlo MENU →  (Setup) → [USB Connection] → [PC Remote]

Inštalácia softvéru Remote Camera Control

Pomocou internetového prehliadača v počítači prejdite na nasledujúcu adresu webovej stránky a potom podľa pokynov na obrazovke stiahnite Remote Camera Control.

Windows:

<http://www.sony.co.jp/imsoft/Win/>

Mac:

<http://www.sony.co.jp/imsoft/Mac/>

- Vyžaduje sa pripojenie k internetu.
- Podrobnosti o činnosti nájdete v Help.

Obchodné značky

- Memory Stick a  sú ochranné známky alebo registrované ochranné známky spoločnosti Sony Corporation.
- XAVC S a  sú registrované ochranné známky spoločnosti Sony Corporation.
- „AVCHD Progressive“ a logotyp „AVCHD Progressive“ sú ochranné známky spoločností Panasonic Corporation a Sony Corporation.
- Windows je registrovaná ochranná známka spoločnosti Microsoft Corporation v Spojených štátoch a/ alebo ďalších krajinách.
- Mac je registrovaná ochranná známka spoločnosti Apple Inc. v Spojených štátoch a ďalších krajinách.
- Logo SDXC je ochranná známka spoločnosti SD-3C, LLC.
- Facebook a logo „f“ sú ochranné známky alebo registrované ochranné známky spoločnosti Facebook, Inc.
- YouTube a logo YouTube sú ochranné známky alebo registrované ochranné známky spoločnosti Google Inc.
- Ďalej všeobecne platí, že názvy produktov a systémov spomenuté v tomto návode sú ochrannými značkami alebo registrovanými ochrannými značkami príslušných vývojárskych a výrobných spoločností. Značky TM alebo [®] sa však nemusia použiť vo všetkých prípadoch v tomto návode.

LITHIUM ION  TYPE

MEMORY STICK

CLASS 

HIGH-DEFINITION MULTIMEDIA INTERFACE

Progressive



<http://www.sony.net/SonyInfo/Support/>

Bližšie informácie o tomto výrobku
a odpovede na časté otázky nájdete na našej
webovej stránke v sekcii Služby Zákazníkom.

<http://www.sony.net/>

©2015 Sony Corporation Printed in Japan



4579868710